

PVI00588DE\_V01

## Doppelkammer-Probenehmer DK 100 Mit Schutzkammer für den Einsatz in Ex Bereichen

- Hygienisches Doppel-Kammer-Design
- Geeignet für unterschiedlichste Produktfließeigenschaften
- Manuelle oder automatische Probenahme
- Pro Probenzug ~15 - 25cm<sup>3</sup> (15 - 25ml)
- Schraubgewindeanschluss für kundenspezifische Probeflasche
- Endlos-Folien-Einheit für Containment-Anwendungen
- Leichte Zerlegbarkeit und einfache Reinigung
- Ex-Ausführung nach ATEX lieferbar



### Funktion

Der Doppelkammerprobenehmer wird eingesetzt für alle Produkte die vor Verunreinigungen geschützt werden müssen. Die ausfahrende Kolbenstange des Pneumatikzylinders bleibt immer im Bereich der Schutzkammer. Sie verhindert damit, dass Fremtteile z.B. Abrieb aus dem Lager mit dem Produkt in Kontakt kommen kann

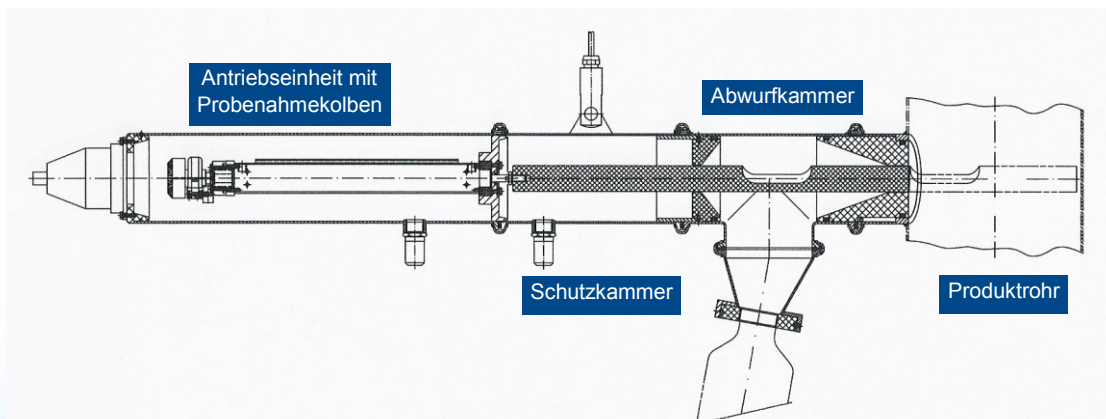

### Funktion Endlos-Folien-Einheit

Das System arbeitet geschlossen. Eine vorbestimmte Anzahl Proben fallen in den Probebeutel, dieser wird anschliessend etwas nach unten gezogen und der Schlauch wird mit einem Clip verschlossen. Unterhalb dieses Clips wird ein zweiter angebracht, der den Probebeutel schliesst. Der Schlauch wird jetzt zwischen den beiden Clips geschnitten und der Probebeutel kann abgenommen werden.

PVI00588DE\_V01



Einschweissteil und Abwurfkammer demontiert



Probenehmer vollständig zerlegt



Geschlossener Probenehmer



Einschweissteil demontiert

