

PVI00577DE_V01

BIG-BAG Entleeranlagen

Für höchste Ansprüche und schwierigste Produkteigenschaften

- Geschlossener und staubfreier Produkttransfer beim Entleeren von flexiblen Gebinden (z.B. Big-Bag)
- Hoher Personen- und Produkteschutz
- Gezielte, punktuelle und effiziente Krafteinwirkung und effiziente Mobilisierung von stark verdichteten Feststoffen
- Einfach in der Bedienung, zuverlässig im Handling und sicher in der Anwendung
- Mobilisierung, staubfreier Produkttransfer, Zerkleinerung, Zuteilung / Dosierung und Steuerung aus einer Hand
- Diese einzigartige Big-Bag Entleerstation ist für das Fluidisieren / Mobilisieren, staubarme Entleeren, Zerkleinern und dosierte Zuteilen von schwierig zu handhabenden Produkten entwickelt worden

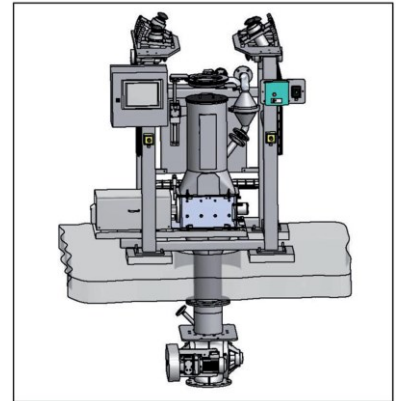

Funktion

Druckluftthebezug und Lastkreuz zum sicheren aufhängen der BIG-Bags. Zur staubfreien Entleerung wird der Big-Bag In-Liner manuell in das Big-Bag Andocksystem eingelegt, pneumatisch ins Fallrohr eingefahren und mit der innenliegenden Blähdichtung dicht an das Fallrohr angedockt. Der am Abluftanschluss integrierte Grobstaubfilter kann impuls-gesteuert abgereinigt und das gefilterte Produkt in den Prozess zurückgeblasen werden. Die mobilisierten und ausgetragenen Produktklumpen werden vom integrierten Klumpenbrecher zerkleinert und über die anschliessende Zellenradschleuse dem Folgeprozess dosiert und kontrolliert zugeteilt.

Mit der integrierten Touch-Screen Steuerung können sämtliche Funktionen produkt – und prozessspezifisch gesteuert und kontrolliert werden.

Kontrolliertes und dosiertes Entleeren ist über die integrierte Wägezellen möglich. Über die eingebauten WIP-Düsen kann die Anlage bei jedem Produktwechsel automatisch vorgereinigt und manuell endgereinigt werden.

PVI00577DE_V01

Funktion der Pusher

Die 2x2 seitlich angeordneten Boden-Pusher lassen sich im Neigungswinkel individuell auf den Big-Bag und die Produkteigenschaften einstellen. Zusätzlich zu den Boden-Pushern werden 2 seitlich einwirkende Hals-Pusher eingesetzt die den Big-Bag Hals aktivieren und so Verklumpungen und Verstopfungen im Auslaufstutzen verhindern.



Andock-System zum dichten Anschliessen des Big-Bag Auslaufstutzens



Geöffnetes Andock-System



Big-Bag Auslauf durch den Dichtring ziehen.



Auslaufende nach oben falten.



Der Ring senkt sich, die Blähdichtung dichtet das System ab.

